

CASE

- 1. Достаньте кейс из коробки и положите на стол**

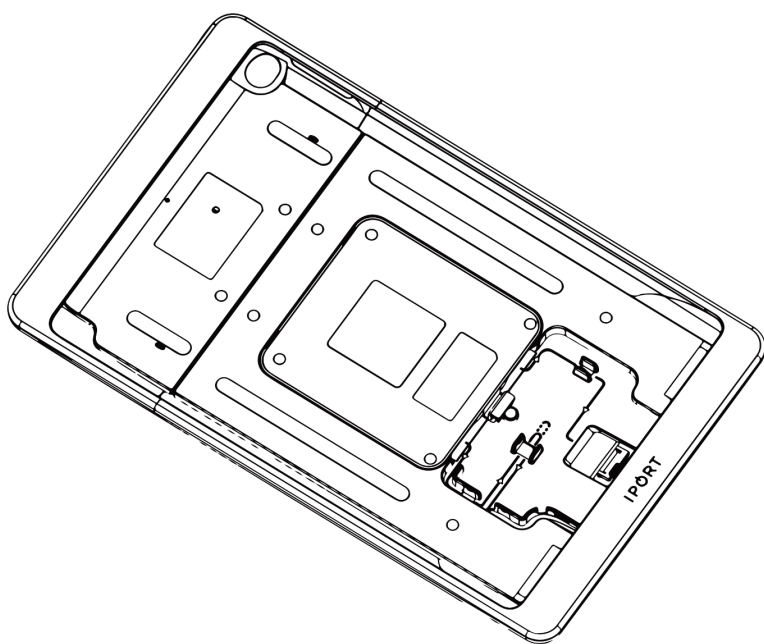

- 2. Снимите верхнюю часть чехла**

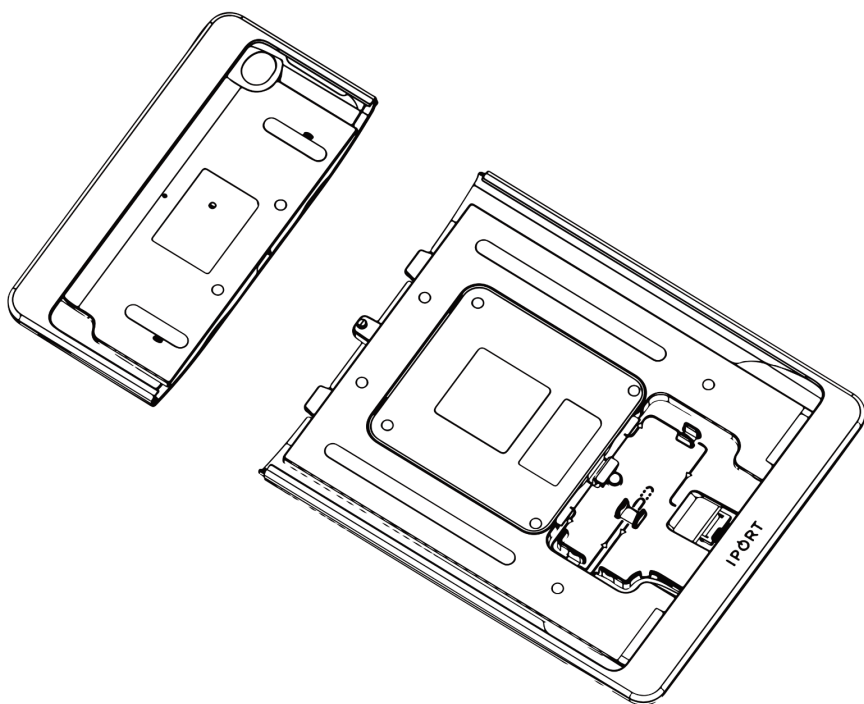

CASE

- 3. Вставьте iPad в чехол, убедившись, что кабель lightning плотно вставлен в iPad**

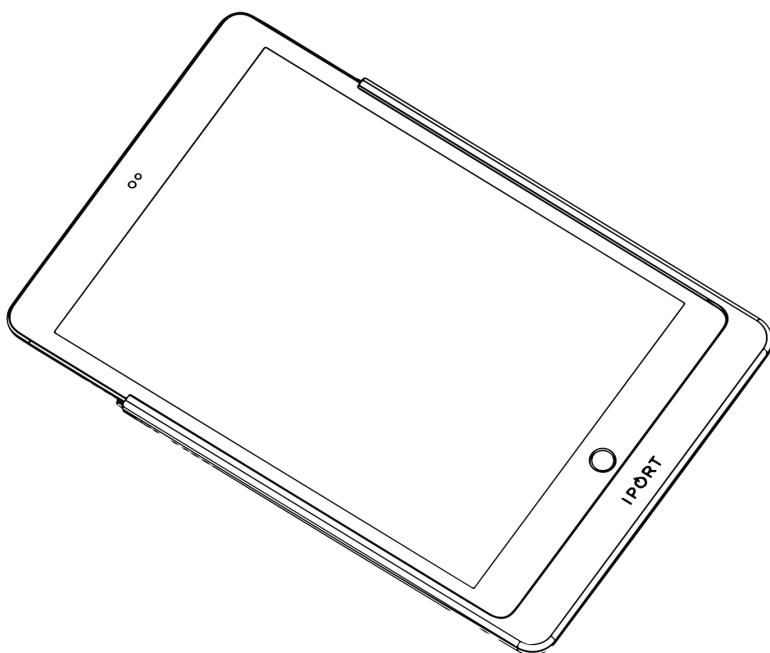
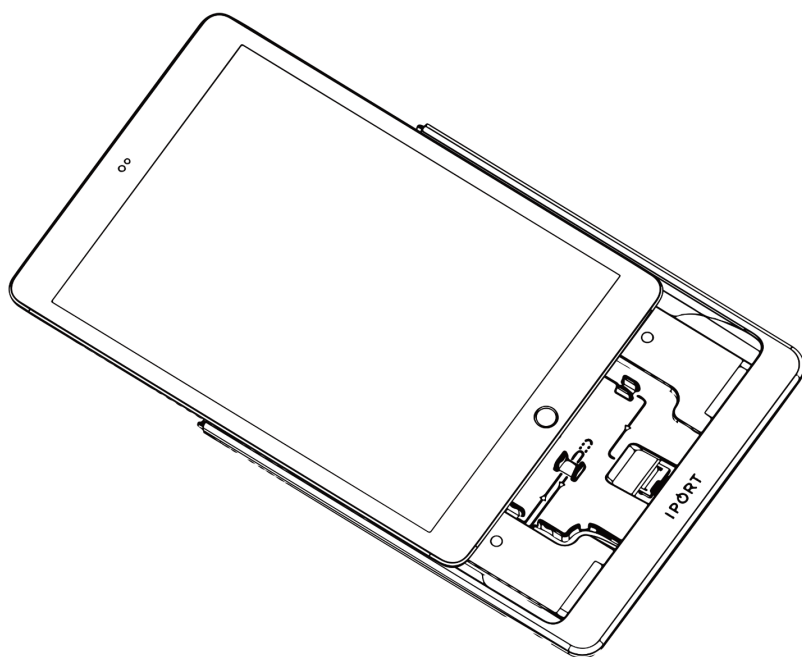

CASE

4. Установите верхнюю часть чехла на верхнюю половину iPad.

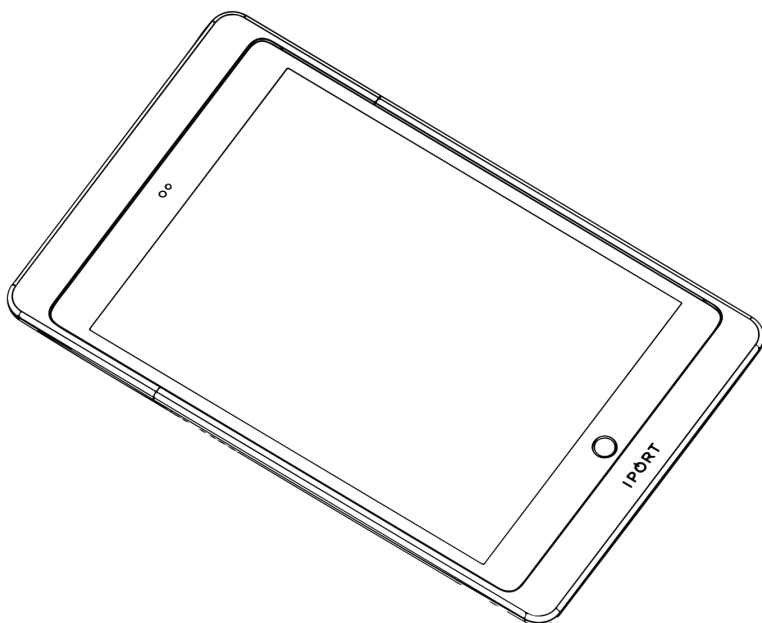
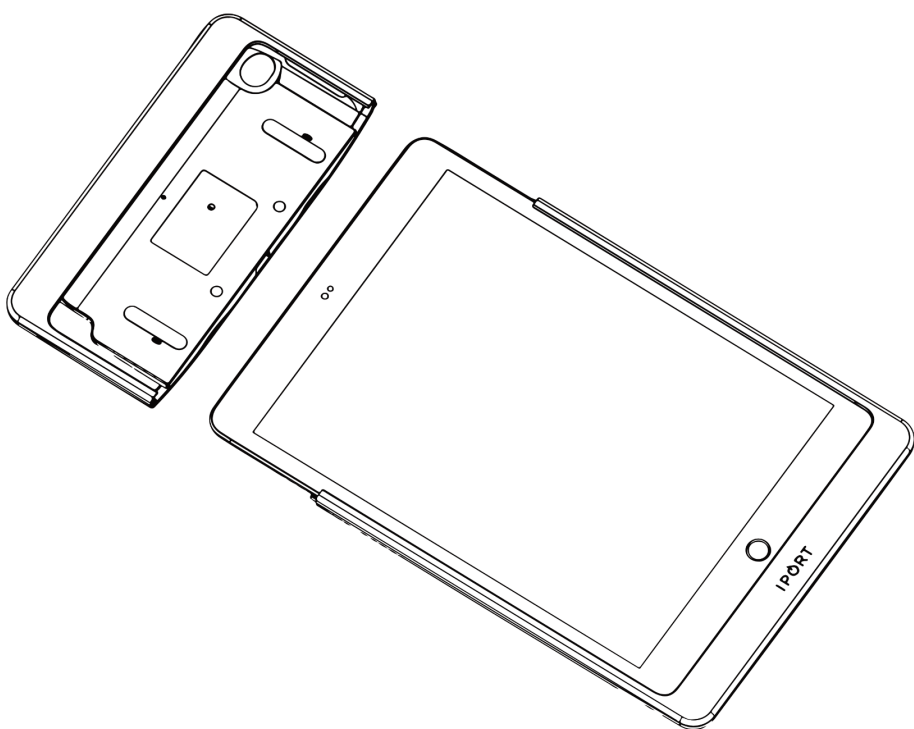

CASE

5. Используйте прилагаемый инструмент IPORT, вставьте его в верхнюю часть корпуса и сдвиньте в направлении значка положения фиксации.

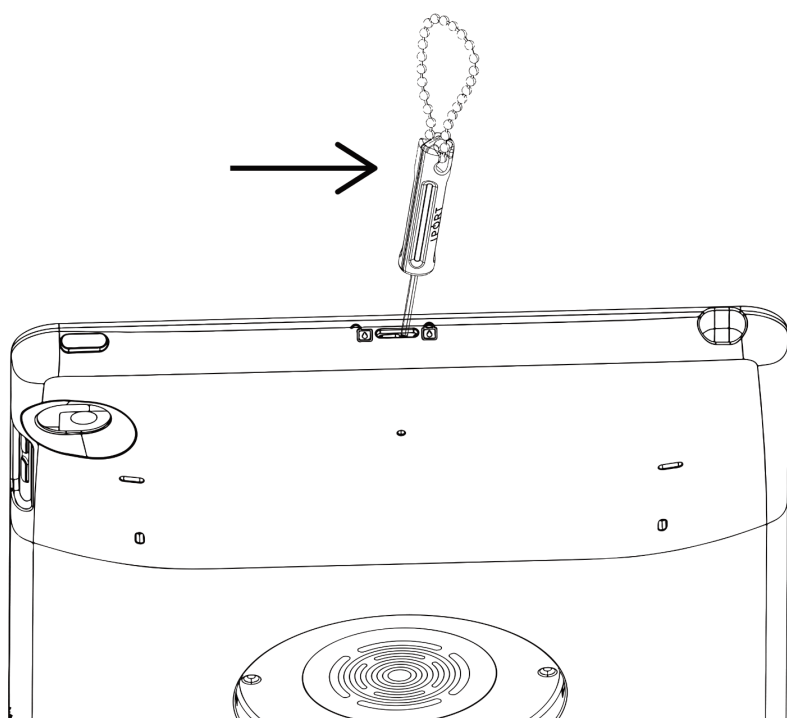

CASE

- Для дополнительной безопасности поверните инструмент IPORT по часовой стрелке, чтобы затянуть установочный винт, надежно фиксирующий замок.

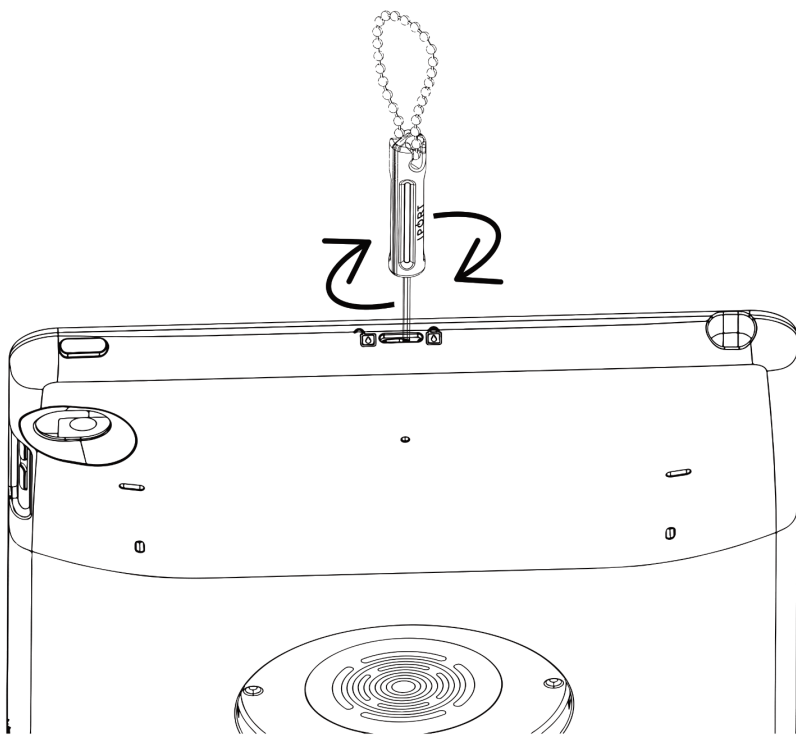

CASE

6. Установите чехол IPORT CONNECT Pro на базовую или настенную станцию для зарядки.

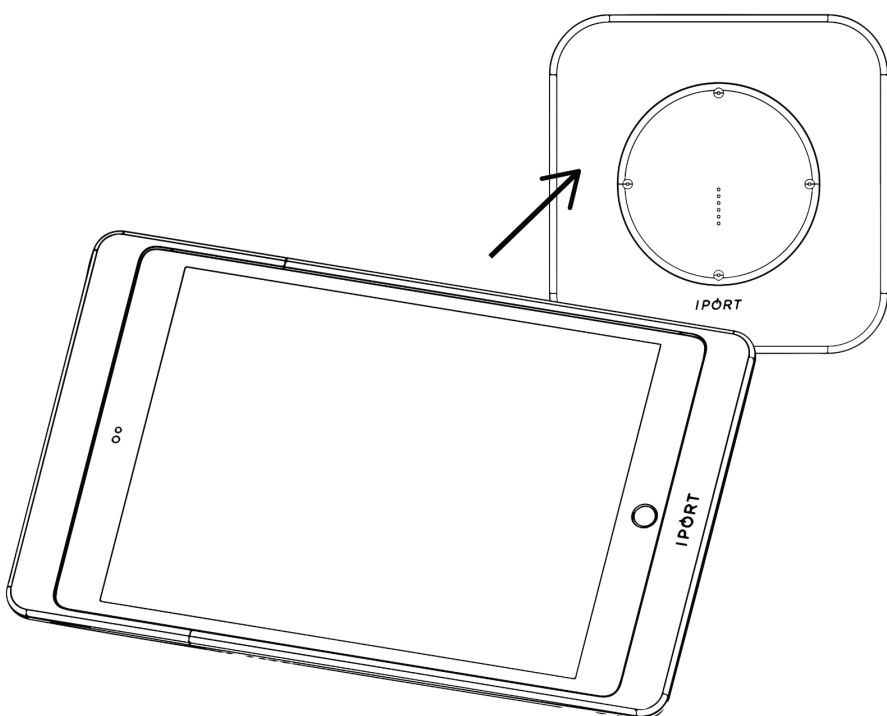
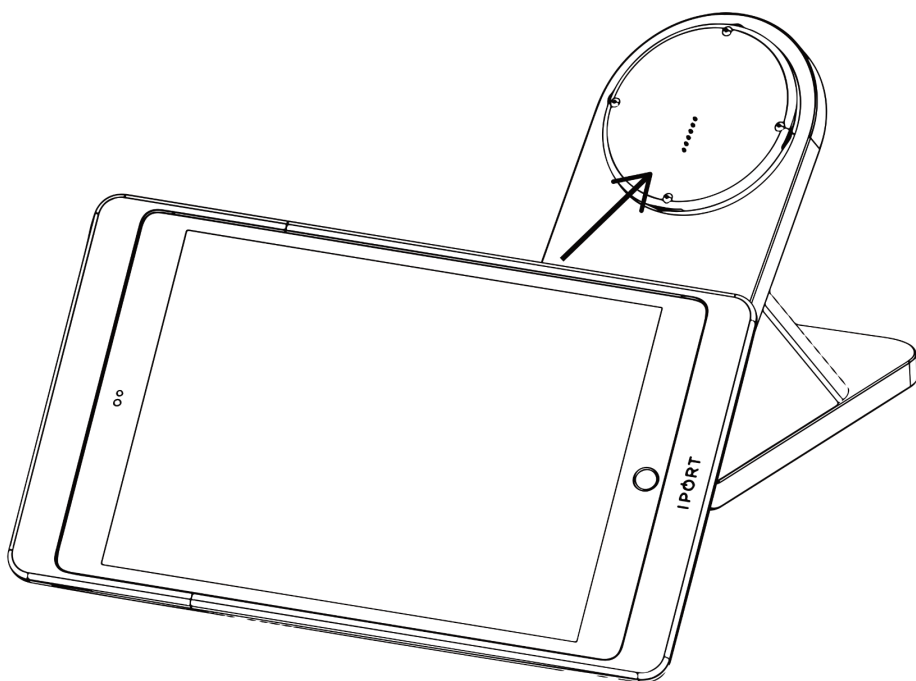

CASE

Установка ремешка для рук - (продается отдельно)

1. Вставьте металлические петли для ремешка так, чтобы плоский конец был направлен в левую или правую сторону корпуса.

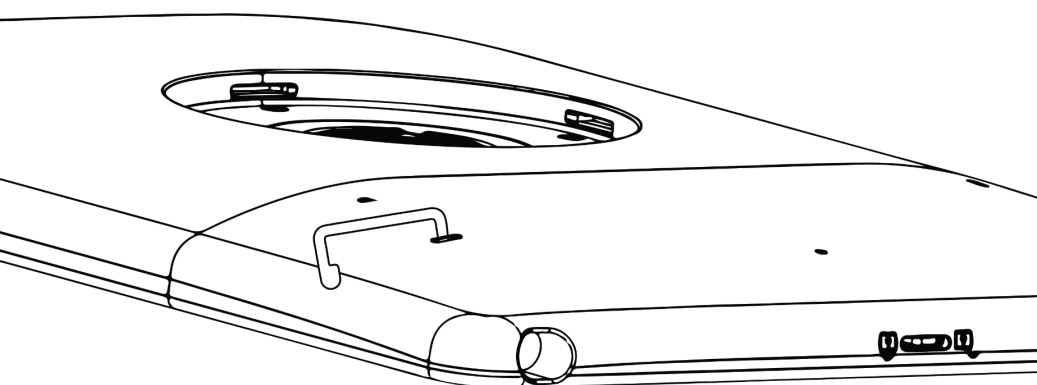
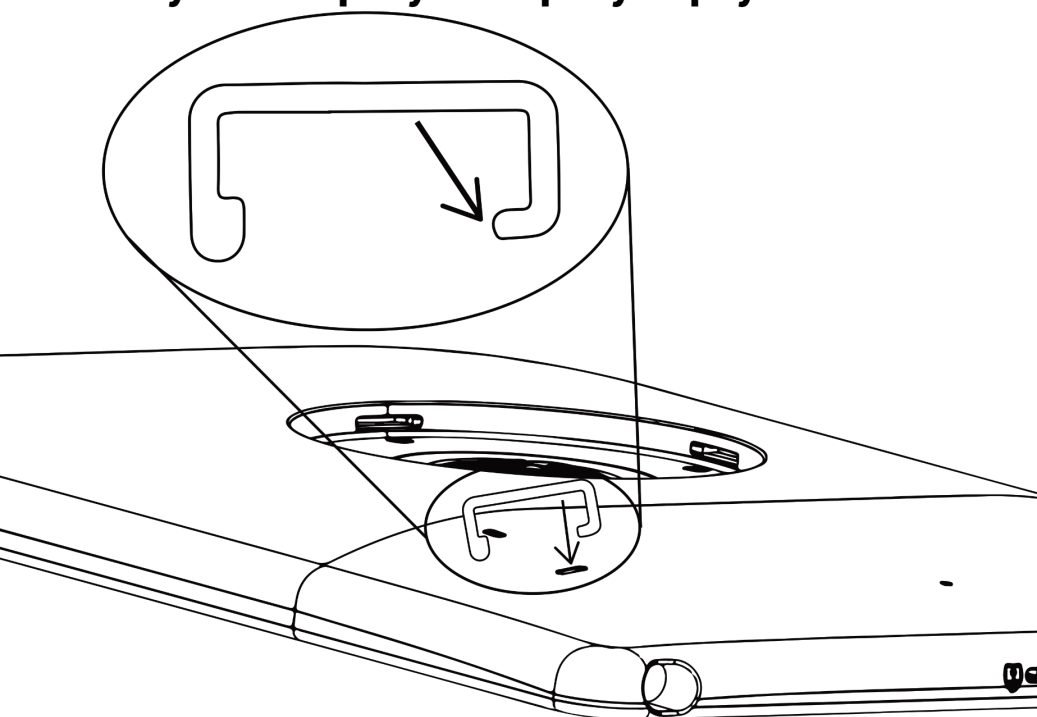

CASE

- 2. Поверните зажим для ремешка к нижней части корпуса и вставляйте в отверстие до тех пор, пока зажим для ремешка не встанет на место.**

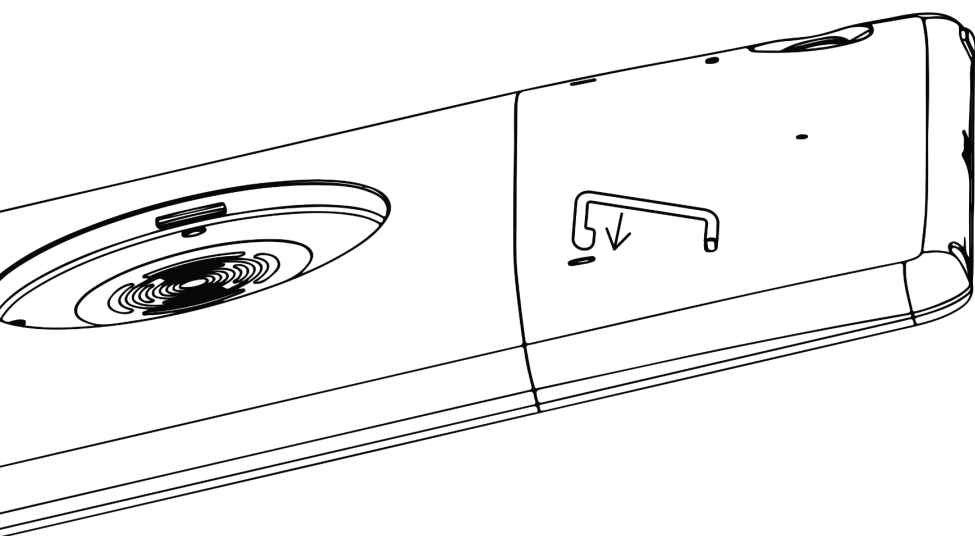
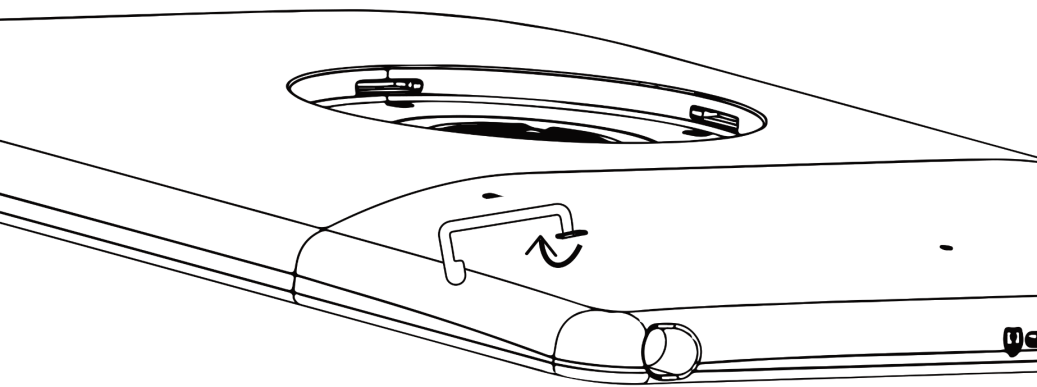

CASE

Снятие ремешка HandStrap

1. Разблокируйте верхнюю часть корпуса CONNECT PRO с нижней стороны корпуса. Смотрите шаг 5 по установке корпуса.
2. Снимите верхнюю часть корпуса с нижней части корпуса
Добавить
Текст

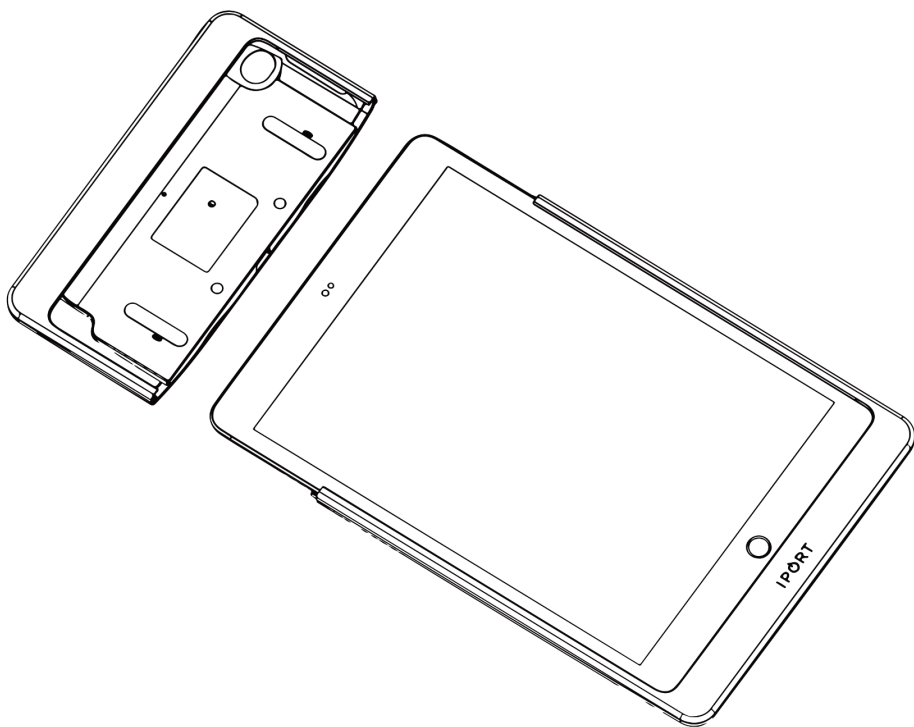

CASE

- 3. На внутренней стороне верхней части корпуса найдите небольшое овальное отверстие и вставьте защитный инструмент IPORT CONNECT. Поверните защитный инструмент IPORT к верхней части корпуса, освобождая петлю для ремешка. Поверните петлю для ремешка на 90 градусов влево или вправо, чтобы снять петлю для ремешка с верхней части корпуса.**

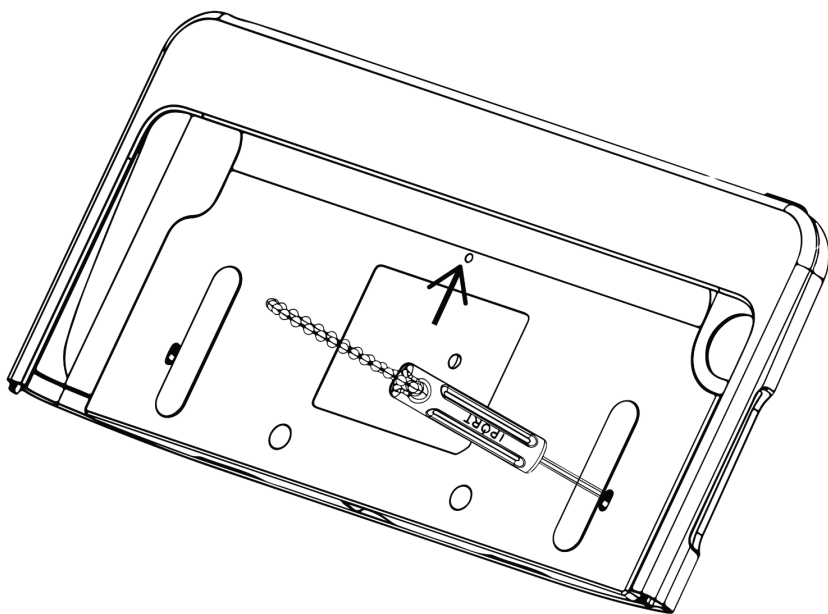

- 4. Повторите то же самое для второй петли ремешка.**